

BETRIEBSANWEISUNG

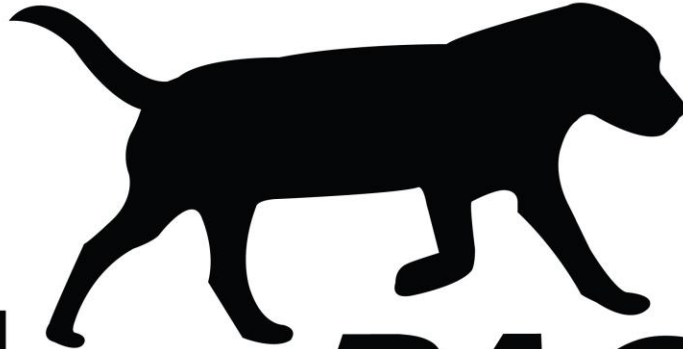

dog *PACER*TM

LF-3.1

WWW.DOGPACER.COM



Das ist ein leistungsstarkes Gerät! Bitte verwenden Sie nicht die gleiche Steckdose mit anderen Haushaltsgeräten wie Klimaanlage usw. Bitte wählen Sie eine Steckdose speziell für dieses Gerät. Das Produkt kann leicht vom Bild abweichen aufgrund von neueren Modellen

Inhaltsverzeichnis

1. Allgemeine Hinweise -----	3
1.1 Wichtige elektronische Hinweise -----	4
1.2 Wichtige Betriebshinweise -----	4
2. Maschinenübersicht -----	5
3. Montageanleitung -----	6
3.1 Erste Schritte -----	6-9
3.2 Laufband spannen und einstellen -----	10-11
3.3 Wie funktioniert der Computer -----	12
3.4 Nach der Montage- Schnellstart des Computers -----	13
3.5 Kalorienanzeige -----	13
3.6 Höheneinstellung -----	13
3.7 Transport -----	14
3.8 Programme	
3.8.1 Programmeinstellungen -----	14
3.8.2 Voreinstellung -----	14
3.8.3 Programmverzeichnis -----	14-15
4. Allgemeine Pflegehinweise -----	16
4.1 Allgemeine Hinweise zur Reinigung -----	16
4.2 Allgemeine Pflege -----	16
4.3 Band/ Tragfläche /Abstandsrollen einfetten -----	17
4.4 Genaue Informationen zum einfetten des Laufbands -----	18
5. FEHLERSUCHE -----	18
5.1 Alarmsignale -----	18
6. ANWENDUNGEN -----	19
7. Grafische Darstellung -----	20

I. ALLGEMEINE HINWEISE

WARNUNG: Um das Risiko von schweren Verletzungen zu reduzieren, lesen Sie bitte alle wichtigen Vorsichtsmaßnahmen und Anleitungen in dieser Bedienungsanleitung. Wir übernehmen keine Verantwortung für Verletzungen oder Sachschäden, die durch den Einsatz dieses Gerätes entstehen.

1. Vor Beginn mit einem Trainingsprogramm, fragen Sie Ihren Tierarzt. Dies ist besonders wichtig für Hunde im Alter über 10 oder Haustiere mit bereits bestehenden Gesundheitsproblemen.
2. Es liegt in der Verantwortung des Eigentümers, sicherzustellen, dass alle Benutzer dieses Laufbands hinreichend über alle Vorsichtsmaßnahmen informiert wurden.
3. Benutzen Sie das Laufband nur wie in diesem Handbuch beschrieben.
4. Legen Sie das Gerät nur auf eine ebene Fläche und mindestens 8 ft. (2.4 m) Freiraum dahinter und 2ft (0.6 m) auf jeder Seite. Um den Boden oder Teppich vor Schäden zu schützen, legen Sie eine Matte unter das Laufband.
5. Benutzen Sie das Laufband nur im Innenbereich und schützen Sie es vor Feuchtigkeit und Staub. Benutzen Sie es nicht in Garagen, auf Terrassen oder in der Nähe von Wasser.
6. Es wird ebenso nicht in Bereichen, in denen Aerosol-Produkte verwendet werden oder Sauerstoff verabreicht wird, funktionieren.
7. Halten Sie Kinder von dem Laufband IMMER fern.
8. Das Laufband sollte nur von Haustieren mit einem Gewicht von bis zu 80kg verwendet werden.
9. Es darf nie mehr als ein Haustier auf dem Laufband üben.
10. Der Anschluss des Netzkabels benötigt eine geerdete Verbindung. Vermeiden Sie andere Stromabnehmer an demselben Stromkreis. Verwenden Sie keine Mehrfachsteckdosen.
11. Wenn ein Verlängerungskabel brauchen, verwenden Sie nur ein 3 Leiter, 14-Gauge (12mm) Kabel, das nicht länger als 6.5ft ist. (2.0m) ist.
12. Halten Sie das Netzkabel von heißen Oberflächen fern.
13. Bewegen Sie niemals das Laufband, während das Gerät eingeschaltet ist. Betreiben Sie das Laufband nicht, wenn das Netzkabel oder der Stecker beschädigt ist, oder wenn das Gerät nicht richtig funktioniert.
14. Lesen, verstehen und testen Sie die Not-Aus-Verfahren vor der Benutzung des Geräts.
15. Das Laufband ist auch für hohe Geschwindigkeiten geeignet. Passen Sie die Geschwindigkeit in kleinen Schritten an, um plötzliche und sprunghafte Veränderungen zu vermeiden.
16. Lassen Sie das Laufband nicht unbeaufsichtigt, während es in Betrieb ist. Ziehen Sie immer den Zündschlüssel, den Netzstecker und schalten Sie den Reset / off Schalter ab, wenn das Laufband nicht in Gebrauch ist.
17. Stellen Sie beim Bewegen des Laufbandes sicher, dass die Stifte in der Mitte des Rahmens richtig eingesteckt sind.
18. Ändern Sie nicht die Neigung des Gerätes, indem Sie einen Gegenstand unter das Laufband stellen.

19. Überprüfen Sie alle Teile des Laufbandes, und ziehen Sie die Schrauben regelmäßig nach. Ständiges Öffnen und Schließen kann dazu führen, dass sich das Mittelgelenk lockert.
20. Achten Sie darauf, dass niemals ein Fremdkörper in eine Öffnung des Laufbands gelangt.
21. **ACHTUNG:** Ziehen Sie das Netzkabel aus der Steckdose bevor Sie das Laufband reinigen und bevor Sie eine Wartung durchführen. Entfernen Sie niemals die Motorhaube, es sei denn, Sie werden durch unseren Servicetechniker dazu aufgefordert.
22. **ACHTUNG:** Wenn das Netzkabel beschädigt ist, muss es vom Hersteller, einem Kundendienst oder einer ähnlich qualifizierten Person, ersetzt werden.
23. Erlaubte Temperatur: 40 bis 105 Grad.

I.1 ACHTUNG! Wichtige technische Informationen.

- Verwenden Sie niemals einen Fehlerstromunterbrechungsschalter (FI-Schutzschalter) mit diesem Laufband. Verlegen Sie das Netzkabel entfernt von sich bewegenden Teil des Laufbandes einschließlich der Gürtel und Transporträder.
- Nehmen Sie niemals eine Abdeckung hoch, ohne zuerst die Stromverbindung getrennt zu haben.

I.2 WICHTIGE BEDIENUNGSANLEITUNG

- Beachten Sie, dass Änderungen in der Geschwindigkeit nicht sofort erfolgen. Der Computer fährt die Geschwindigkeit langsam hoch.
- **WICHTIG** – Das Laufband wird nicht starten, bis das Gerät eingeschaltet ist und der Sicherheitsschlüssel vorhanden ist.
- Um zu verhindern, dass Ihr Tier das Gleichgewicht verliert oder sich unerwartet verletzt, lassen Sie es **NIEMALS** alleine auf dem Laufband. Jede Einheit beginnt mit einer sehr niedrigen Geschwindigkeit. Gewöhnen Sie Ihr Tier langsam an die jeweilige Geschwindigkeit.
- Zu jedem Gerät wird ein Sicherheitsschlüssel mitgeliefert. Entfernen Sie diesen Sicherheitsschlüssel, stoppt das Laufband und wird automatisch abgeschaltet. Ziehen Sie den Sicherheitsschlüssel ab, um die Anzeige zurückzusetzen.
- Üben Sie keinen übermäßigen Druck auf die Computer-Tasten aus.

2. ÜBERSICHT

Das Laufband hilft Ihrem Haustier, fit zu bleiben und ein glückliches und gesundes Leben zu führen.

Drehzahlbereich: 0,8 -12 km/h (0,1 Schritte)

Manuelle Steigung: 5-9 Grad

Programme: 3 voreingestellte Programme (P1-P3)

Motorleistung: 1,5 PS

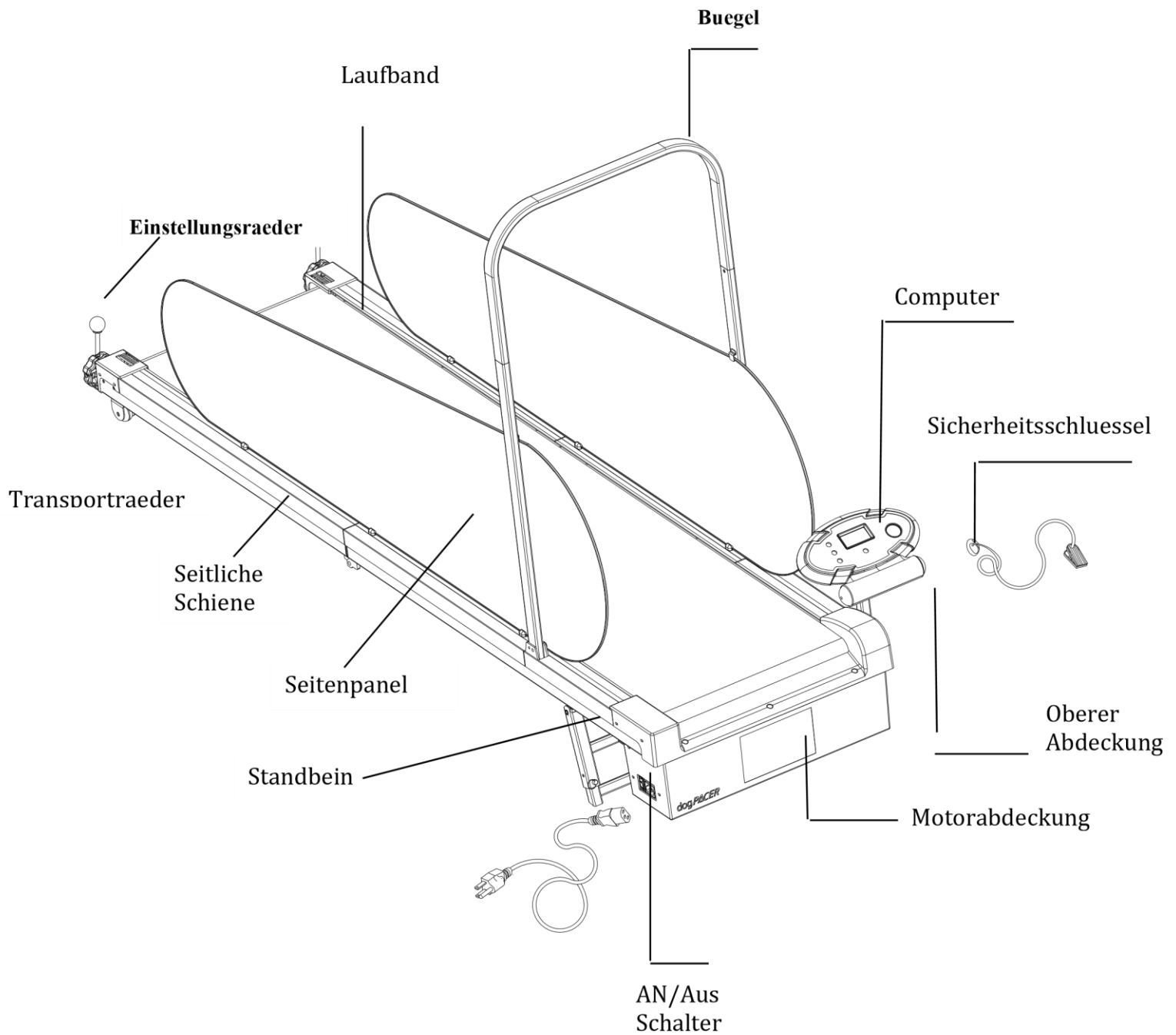

3. MONTAGEANLEITUNG

3.1 Schritt fuer Schritt

Nehmen Sie den dogPACER aus der Verpackung und legen Sie ihn auf einen Karton oder einen Teppich. Stellen Sie sicher, dass Sie genug Platz zum Aufbauen haben.

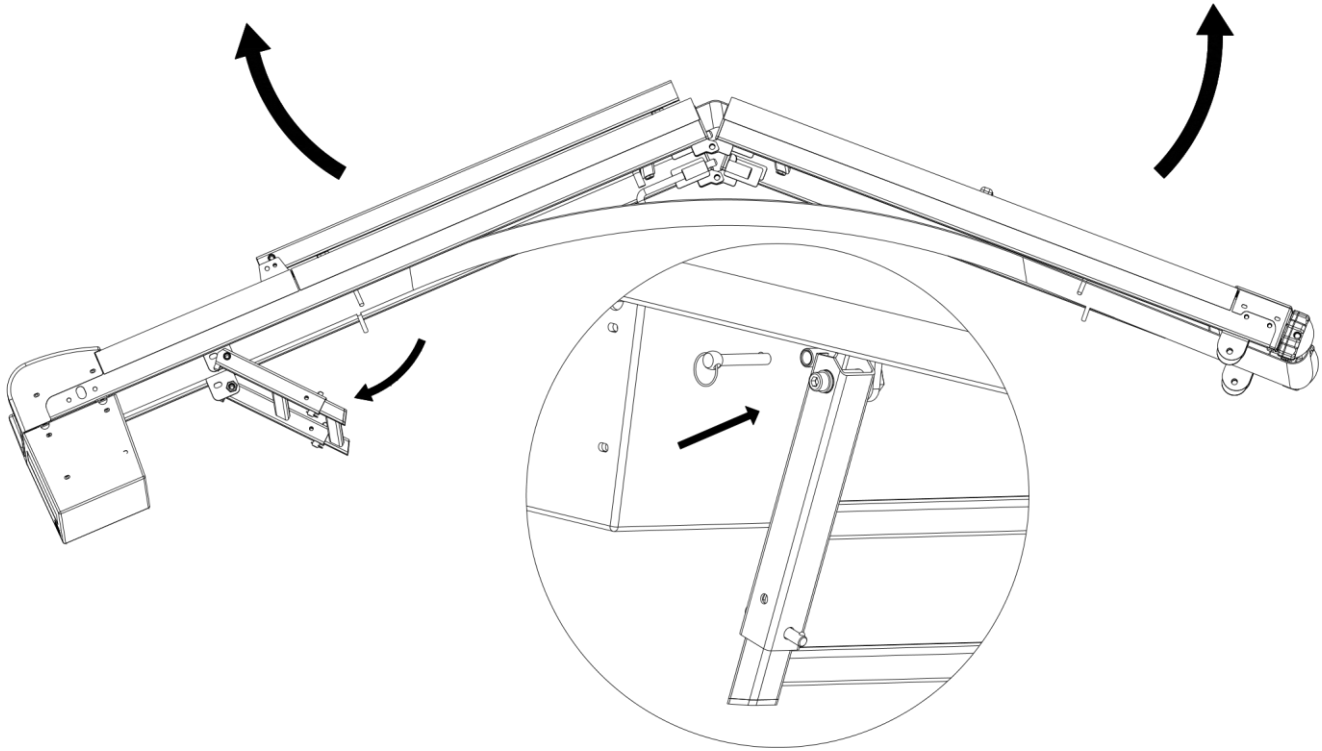

Öffnen Sie die Beine und sperren Sie sie durch Platzierung der Bein Pins (Bolt Ø6). Stellen Sie sicher, dass sie gesperrt sind (siehe oben)

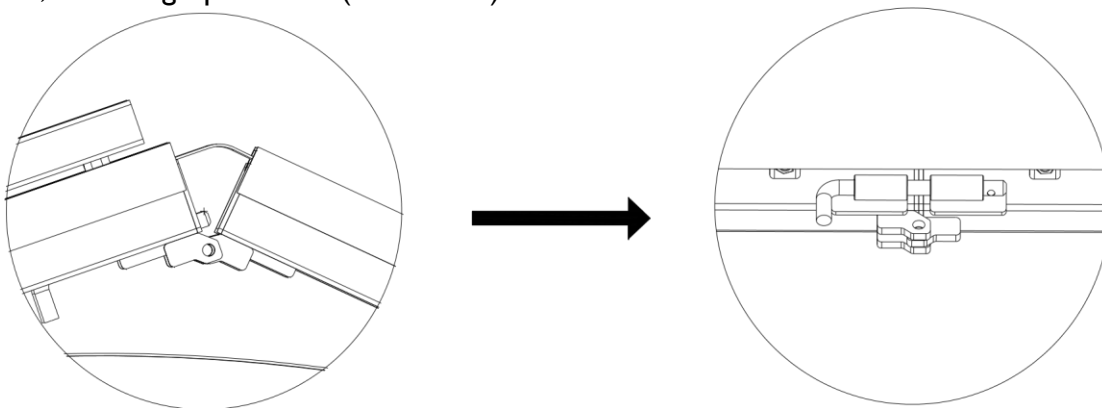

Nach dem Öffnen, während der dogPACER auf der Seite liegt, schieben Sie den Sicherheitsbügel (Bolt Ø10 * 140) in die Verriegelungsposition. Das Sicherheitsschloss befindet sich unter der Mitte des Laufbandes. (siehe Abbildung oben)

Stecken Sie die Overhead-Bar ein und ziehen Sie die 4 Schrauben (Bolt M6*15) fest. Der obere Teil kann sich lösen, wenn Ihr Hund zu groß ist.

HINWEIS: Ziehen Sie die Schrauben nach einiger Zeit ein wenig nach, einer nach der anderen, mit dem 5 mm-Inbusschlüssel

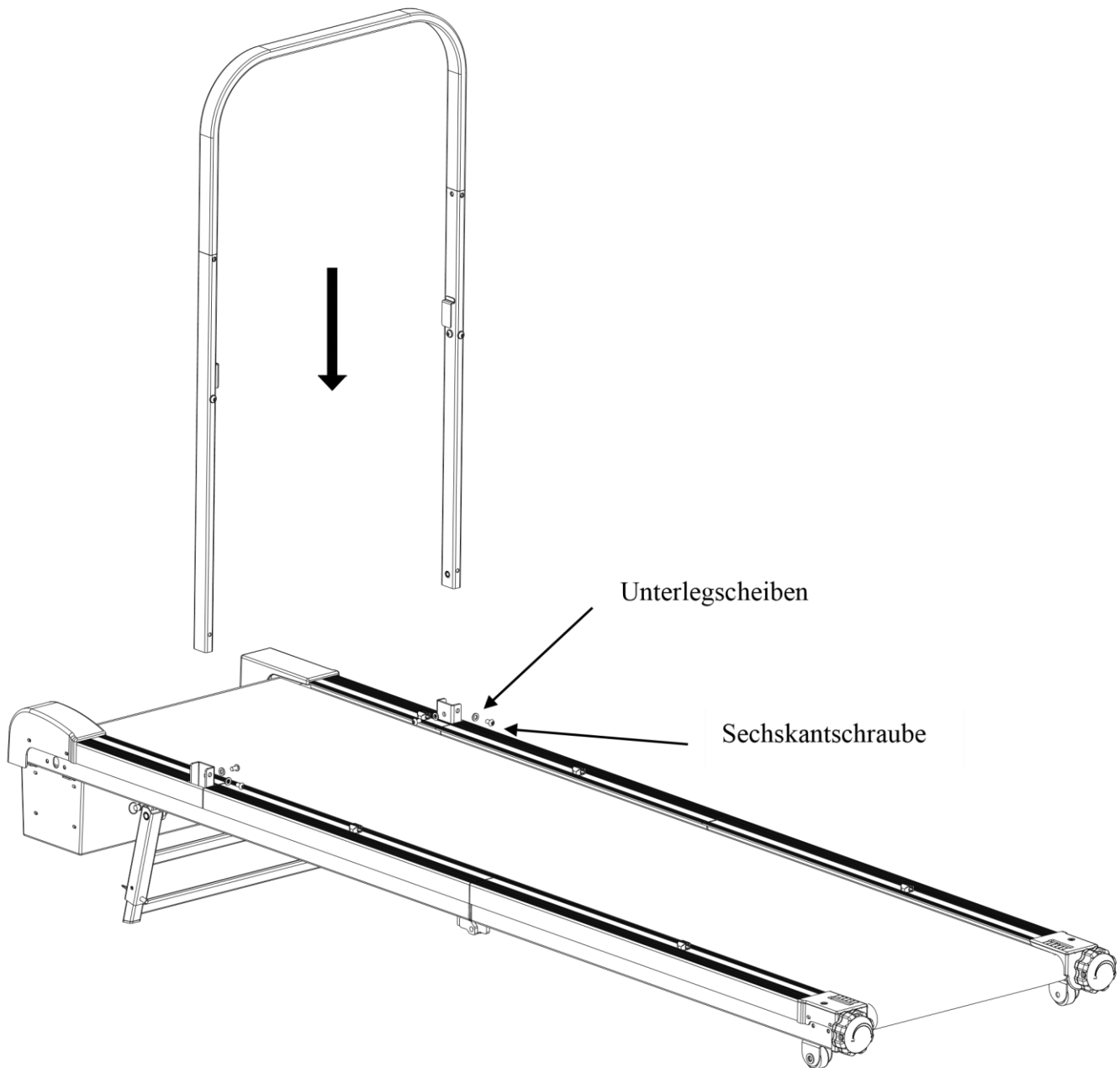

Ziehen Sie das Kabel durch den Halter des Steuergerätes und verbinden Sie so den Computer mit dem Steuergerät (ST4.2*12) (siehe Diagramm)

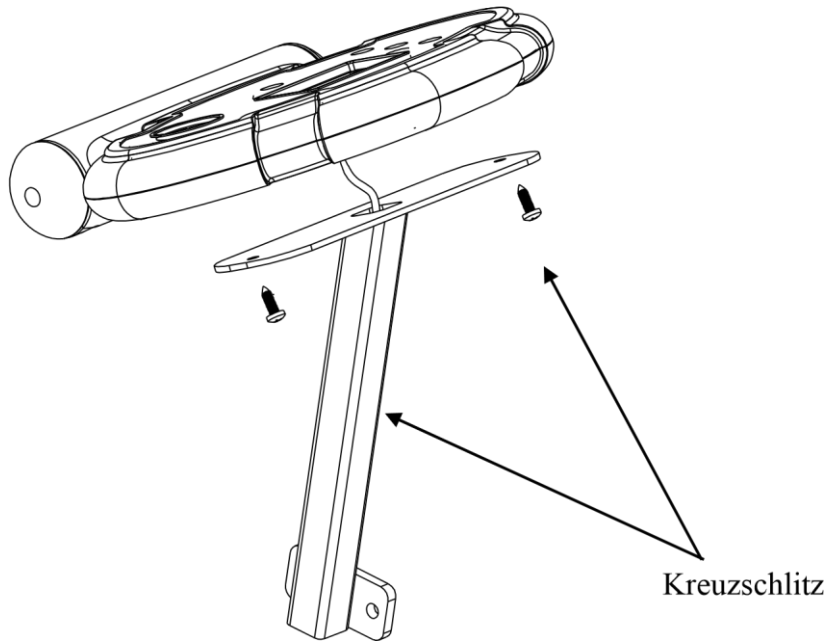

Verbinden Sie nun das Kabel vom Computer mit dem Kabel des Laufbandes (siehe Diagramm)

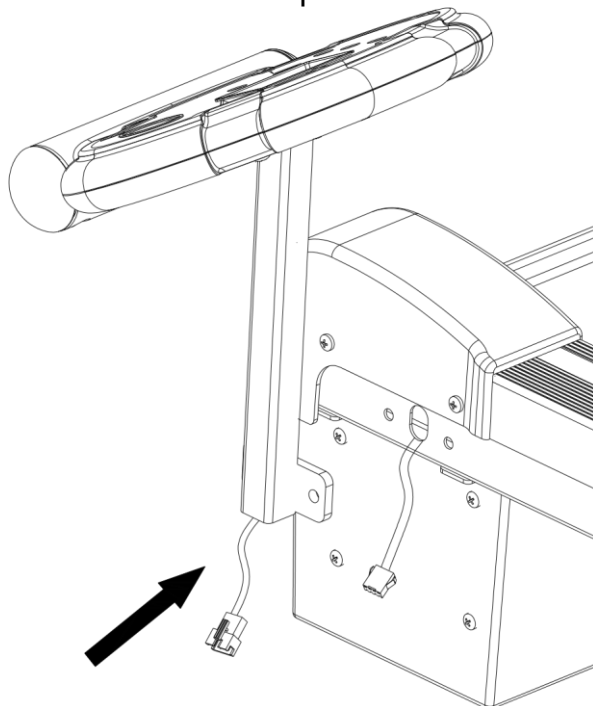

Befestigen Sie nun den Computer am Laufband mit zwei Schrauben (M6*15 bolts) (siehe Diagramm)

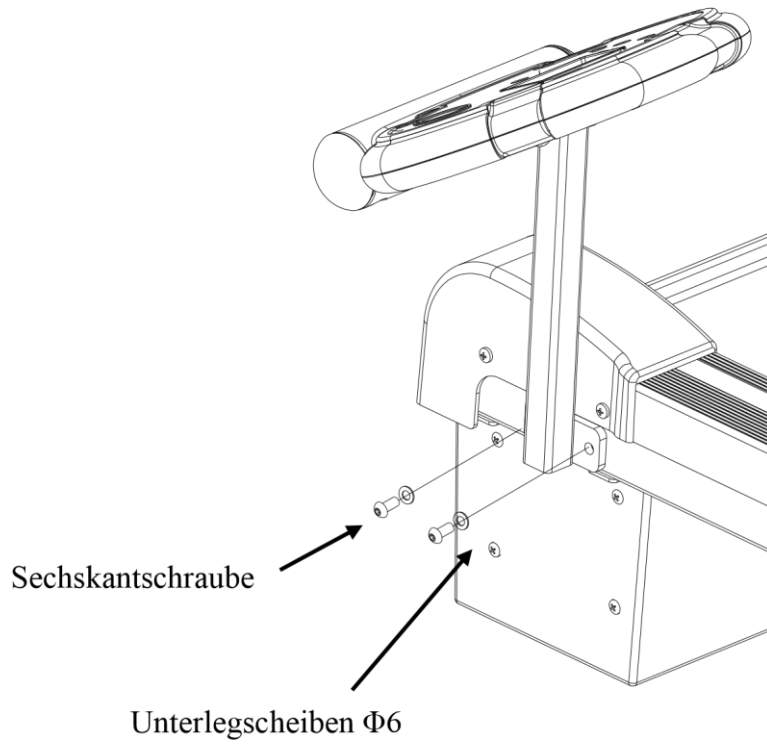

Anbringung der Seitenwände

1. Legen Sie die Seitenwand flach auf das Band des Laufbandes
2. Klicken Sie die Seitenwand in die 3 Gummilaschen (A, B & C) auf den PVC Seitenschienen.
3. Richten Sie die Seitenabdeckung auf und klicken den oberen Teil davon unter den fixierten Clip an der oberen Stange.

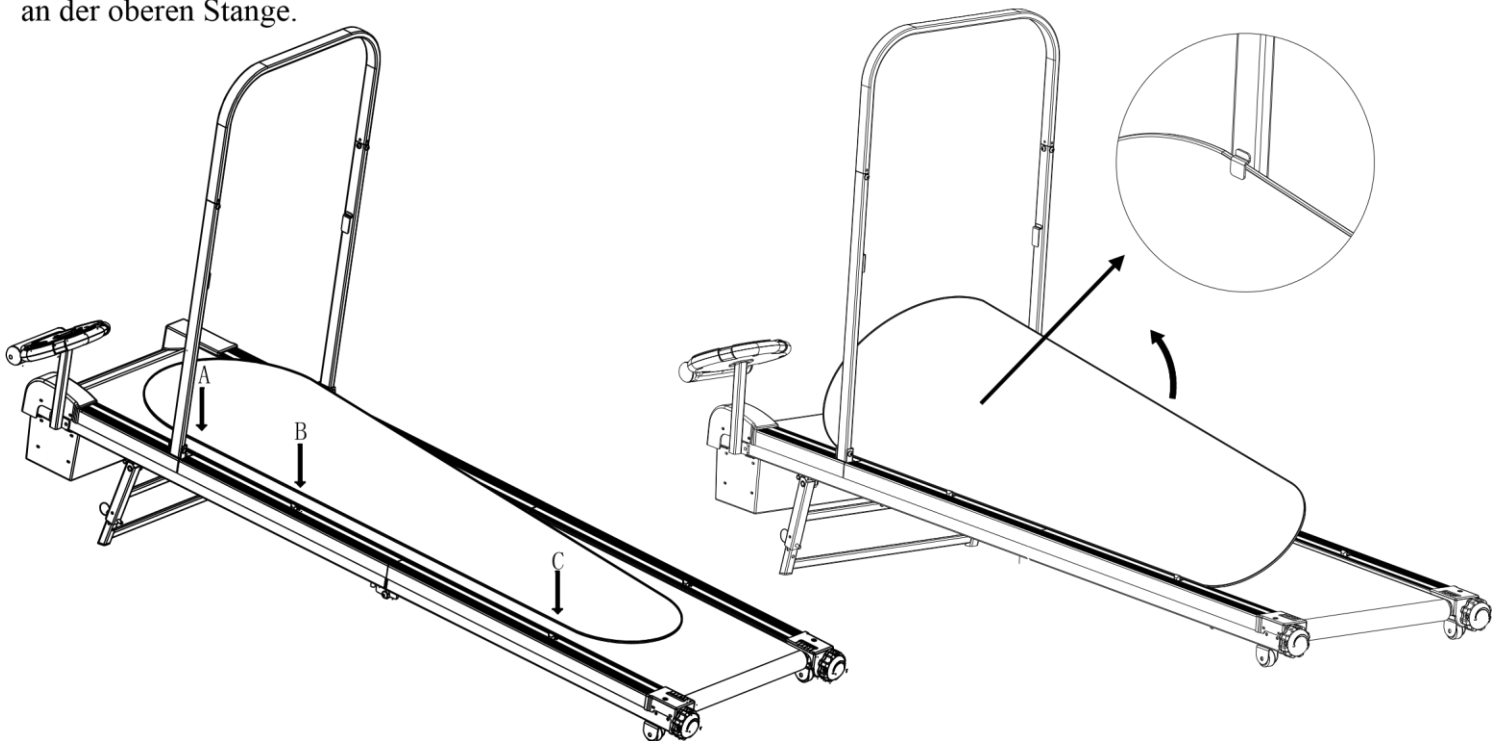

3.2 Spannen und Einstellen des Laufbandes

- Der Gurt löst montiert. Die Einstellräder für das Band befinden sich am Ende des Laufbands. Knien Sie hinter dem Laufband, um es so richtig einzustellen. Streichen Sie das Band mit den Händen glatt und bringen Sie es so in die richtige mittige Position. Nachdem Sie das Band in der Mitte haben, beginnen Sie damit, beide Einstellknöpfe im Uhrzeigersinn zu drehen um das Laufband zu spannen.
- Die richtige Spannung des Bandes liegt zwischen 2 und 3. Der Maßstab ist an beiden Enden mit einem weißen Strich gekennzeichnet. (siehe Diagramm).

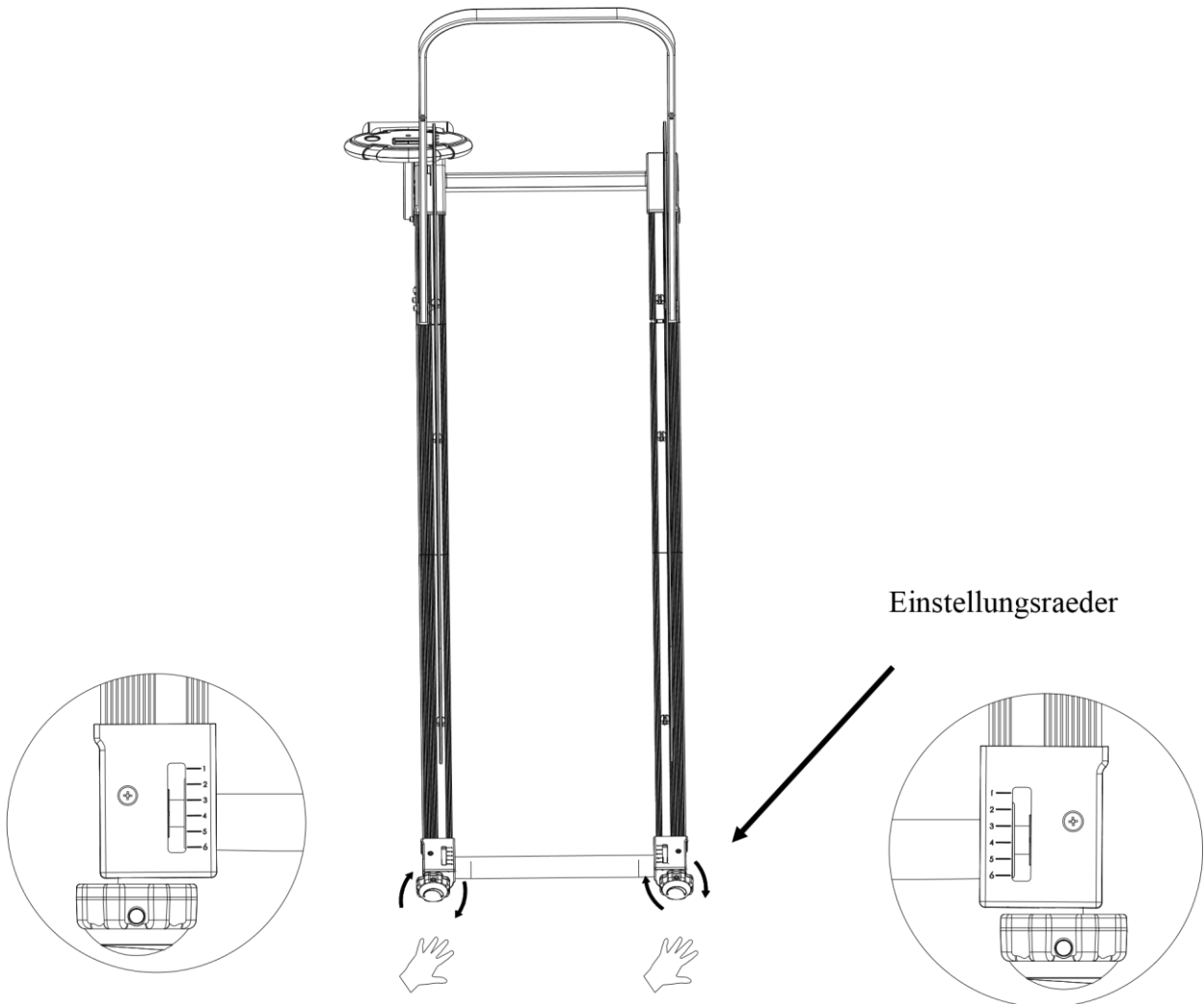

Wenn Sie die Schrauben nicht mit den Händen drehen können, benutzen Sie die mitgelieferten Hebel (Ø8 Buld Bolt).

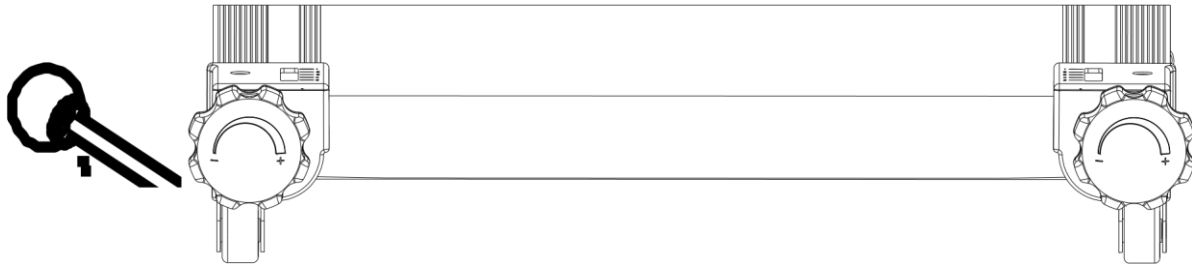

NICHT ZU STARK - Überstraffung führt zu Bandschäden und vorzeitigem Lagerschaden!

Lauf - Einstellung:

Die richtige Einstellung ist sehr wichtig für Ihr Haustier. Richtiges Spannen hilft dabei, eine gleichmäßige, ruhige Lauffläche zu bekommen.

- Nachdem das Band und alle Schrauben fest angezogen sind, schließen Sie das Netzkabel an. Schalten Sie den dogPACER mit dem Netzschalter an. Drücken Sie die START / STOP-Taste auf Ihrem Computer. Der Computer startet den Countdown 3,2,1 und fängt bei minimaler Geschwindigkeit (0.8) an.
- Bei dieser Mindestdrehzahl, überprüfen Sie den Gurt von der Rückseite, ob es eine Verschiebung zur rechten oder der linken Seite gibt.
- Wenn das Band sich nach rechts verschiebt, ziehen Sie den linken Knopf (im Uhrzeigersinn) und lösen Sie den rechten Knopf (gegen den Uhrzeigersinn). siehe Diagramm unten links. Wenn sich das Band nach links verschiebt, ziehen den rechten Knopf und lösen Sie den linken Knopf bis das Band zentriert ist (siehe Diagramm rechts unten). Bei der Einstellung des Bandes ist es wichtig, die Knöpfe in halben Schritten zu drehen, um es einzustellen.

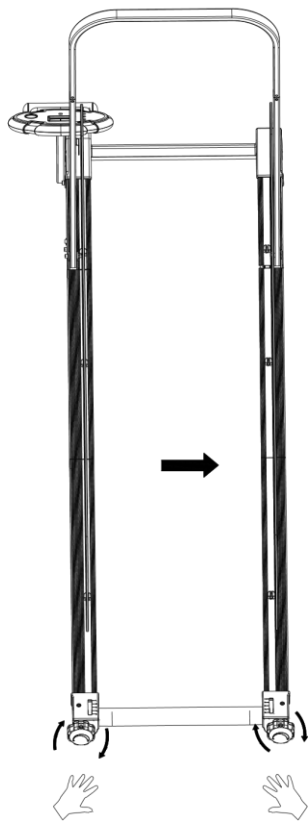

Wenn das Band sich nach rechts verschiebt:

1. Auf der linken Seite nicht genug Spannung, rechts ist gut, bitte drehen Sie den linken Knopf.
2. Die Spannung auf der linken Seite ist gut, die Spannung der rechten Seite ist zu eng, lösen Sie ein wenig den rechten Knopf.

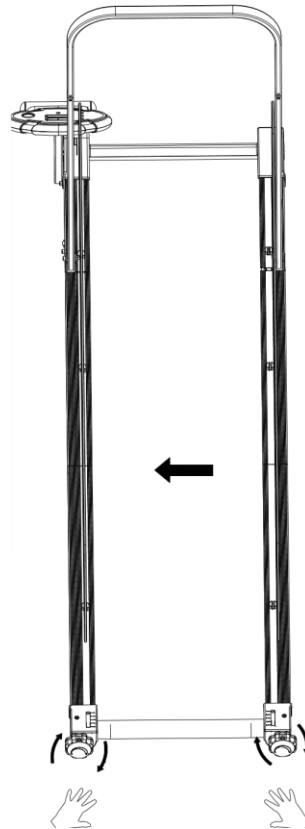

Wenn das Band sich nach links verschiebt:

1. Die rechte Seite hat nicht genügend Spannung die linke Seite ist gut, bitte drehen Sie den rechten Knopf.
2. Die Spannung auf der rechten Seite ist gut, die Spannung der linken Seite ist zu eng, lösen Sie ein wenig den linken Knopf.

3.3 Computer Anleitung

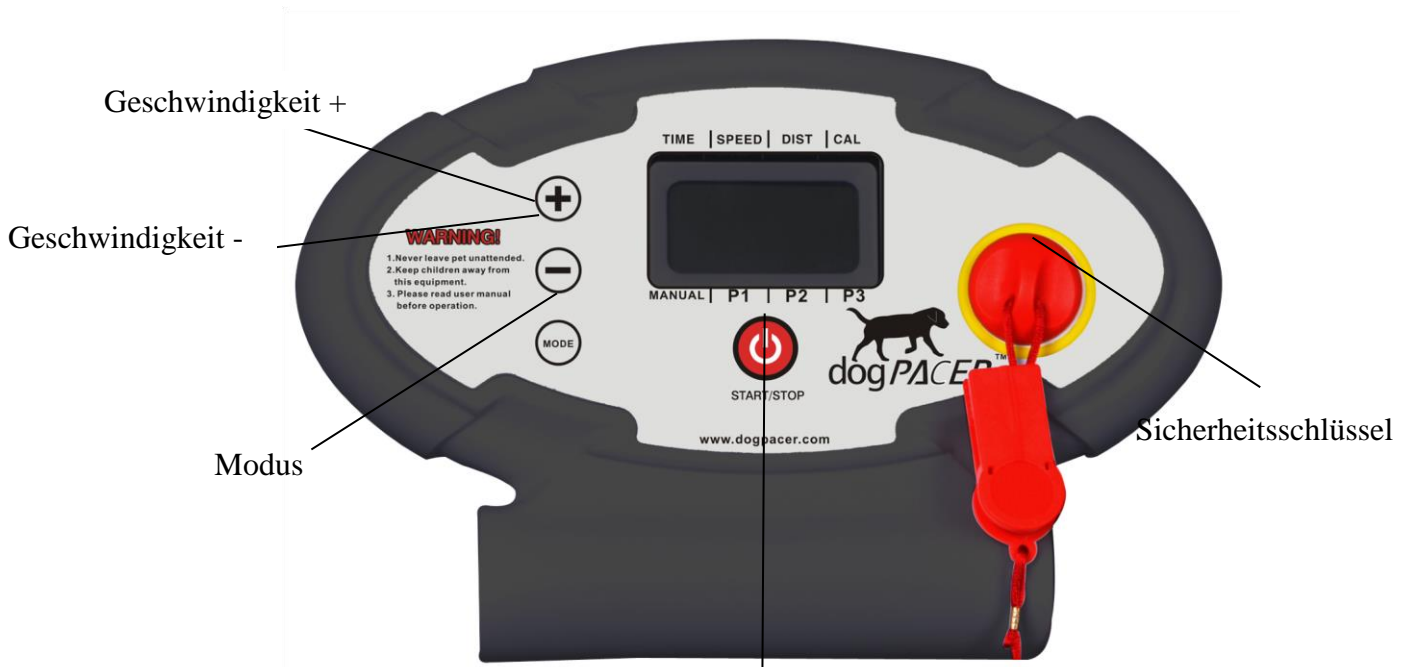

Geschwindigkeit +

Geschwindigkeit -

Modus

Sicherheitsschlüssel

Start/Stopp

Bevor Sie starten, denken Sie daran, den roten "Sicherheitsschlüssel" an den Computer anschließen. Wenn Sie die Verbindung nicht herstellen erscheint auf dem Bildschirm "E0"

(1) MODE

Wenn Sie im Ruhezustand die Modus-Taste drücken, erscheinen die Programme "P1-P3". Wenn Sie die Modus- Taste im laufenden Zustand drücken, wird die "Zeit, Geschwindigkeit, Kalorien, und Distanz" angezeigt.

(2) START / STOP

Wenn die Maschine sich im Ruhezustand befindet, drücken Sie die Taste, um die Maschine zu starten, wenn die Maschine sich im laufenden Zustand befindet, drücken Sie die START / STOP-Taste, um Maschine zu stoppen.

(3) SPEED +

Bei Betrieb, drücken Sie die Taste +, um die Geschwindigkeit von 0.1 km/h zu erhöhen. Halten Sie die + gedrückt erhöht sich die Geschwindigkeit kontinuierlich.

(4) SPEED -

Beim Laufen, drücken Sie die Taste -, um die Geschwindigkeit von 0.1 km/h zu verringern. Halten Sie die Taste - gedrückt, um die Geschwindigkeit kontinuierlich zu verringern.

3.4 Nach der Montage-Schnellstart Bedienung

Drücken Sie START / STOP, um das Band zu starten, stellen Sie es als erstes auf 0,8 km/h ein danach auf die von Ihnen gewünschte Geschwindigkeit mit der '+' oder '-' Taste.

Um das Laufband zu verlangsamen, drücken und halten Sie die "-" Taste.

3.5 Kalorien Anzeige

Das zeigt die kumulative dogPACER Kalorien zu einem bestimmten Zeitpunkt verbrannt während Ihr Haustier Training.

Hinweis: Dies ist nur eine grobe Orientierung, die nicht für medizinische Zwecke verwendet werden kann.

3.6 Einstellung der Höhe

Der dogPACER enthält 4 manuelle Steigungspositionen von 5 Grad bis 9 Grad (5, 6,5, 7,5, 9)

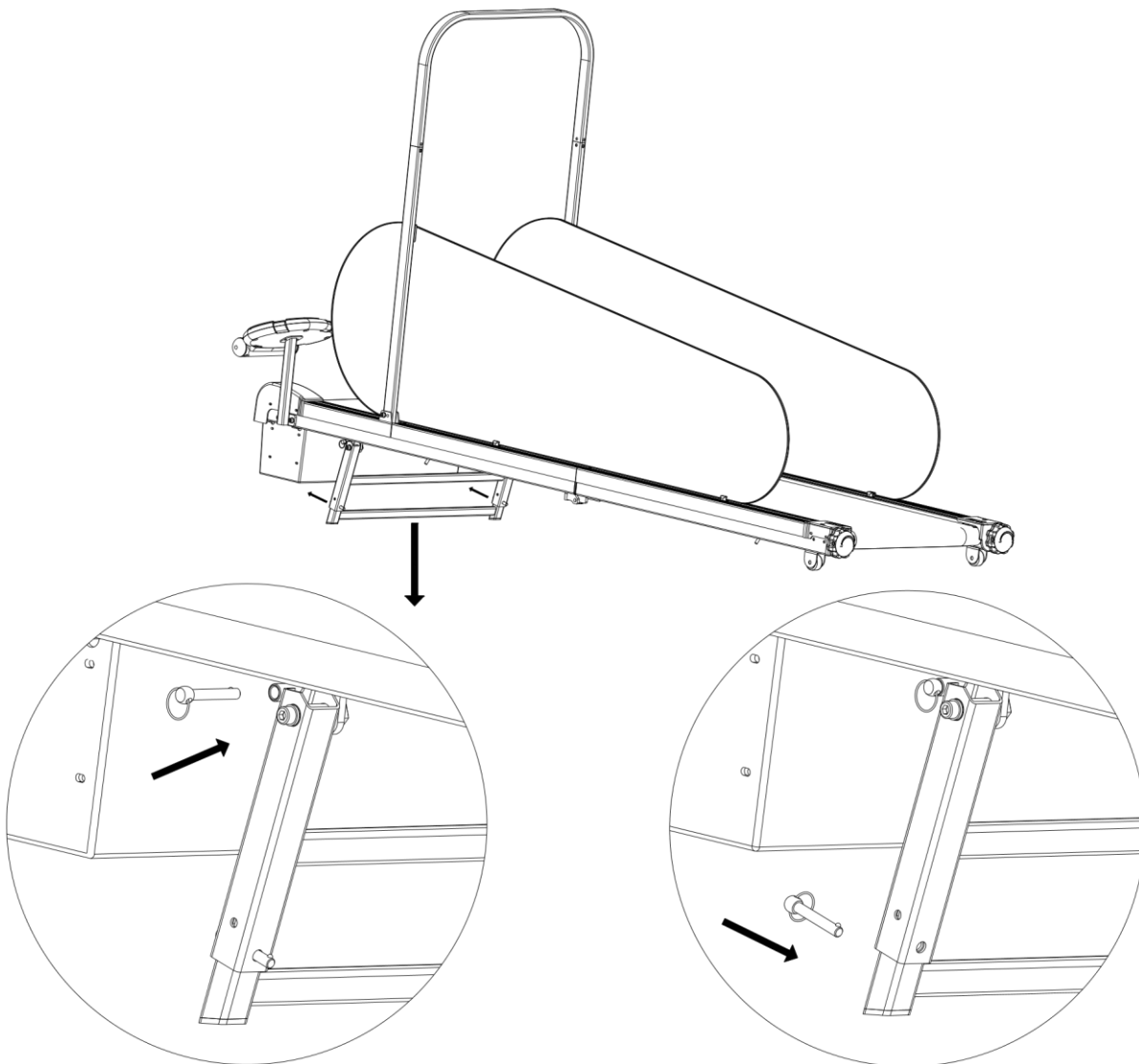

3.7 Transport

Transportieren Sie das Laufband von einem Ort zum anderen mit den Transporträdern

Hinweis: Sie sollten 25 kg tragen können.

3.8 Programme

3.8.1 Auswahl eines Programms

Leistung an der Maschine, drücken Sie "MODE" um das gewünschten Programm zu wählen, dann drücken Sie "START / STOP", um das Programm mit den Standardwerten zu beginnen.

3.8.2 Vorhandene Programme

Jedes Programm hat eine maximale Laufzeit von 30 min pro Trainingseinheit. Es beginnt immer bei 10 min und kann speziell auf Ihr Haustier angepasst werden. Wählen Sie aus P1, P2 oder P3 aus, geben Sie somit Ihrem Haustier die gewünschte Übung. Jedes Programm hat verschiedene Geschwindigkeitsänderungen während des Programms (siehe Liste der Programme).

3.8.3 Liste der Programme

P1 – Leicht Schrittmacher

P2 - Intervall Schrittmacher

P3 - Wettbewerbsfähig Schrittmacher

P1 - Leicht Schrittmacher

Zeit(min)	1	2	3	4	5	6	7	8	9	10	11	12	13	14	15	16	17	18	19	20	21	22	23	24	25	26	27	28	29	30	30 min
Geschwindigkeit (km/h)	3	4	4	5	4	4	5	4	5	4	4	3	5	4	3	4	5	4	5	3	4	5	4.5	4	5	4	3	4	4	3	hör auf

P2 - Intervall Schrittmacher

Zeit(min)	1	2	3	4	5	6	7	8	9	10	11	12	13	14	15	16	17	18	19	20	21	22	23	24	25	26	27	28	29	30	30 min
Geschwindigkeit (km/h)	3	4.5	4.5	6	4.5	4.5	6	4.5	6	4.5	4.5	3.5	6	4.5	3.5	4.5	6	4.5	6	3	4.5	6	5	4	6	4	3.5	4	4	3	hör auf

P3 - Wettbewerbsfähig Schrittmacher

Zeit(min)	1	2	3	4	5	6	7	8	9	10	11	12	13	14	15	16	17	18	19	20	21	22	23	24	25	26	27	28	29	30	30 min
Geschwindigkeit (km/h)	3	4.5	4.5	4.5	4.5	6	6	6	5.5	5.0	6.5	6.5	6.5	6.5	4.5	6.5	6.5	6.5	4.5	4.5	5	5	5	5	4	5	5.5	5.5	4	3	hör auf

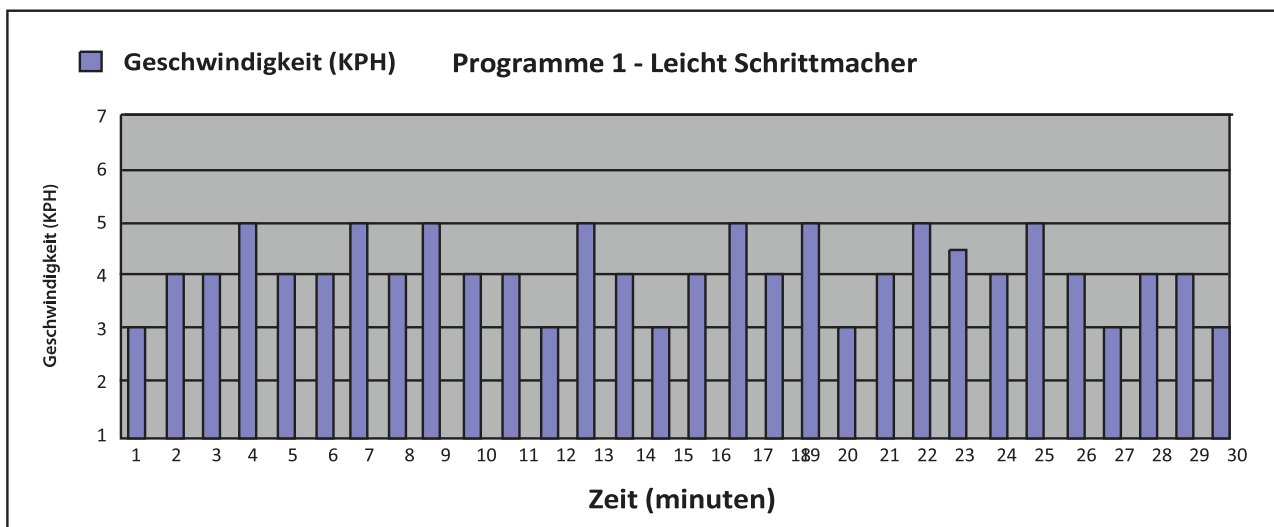

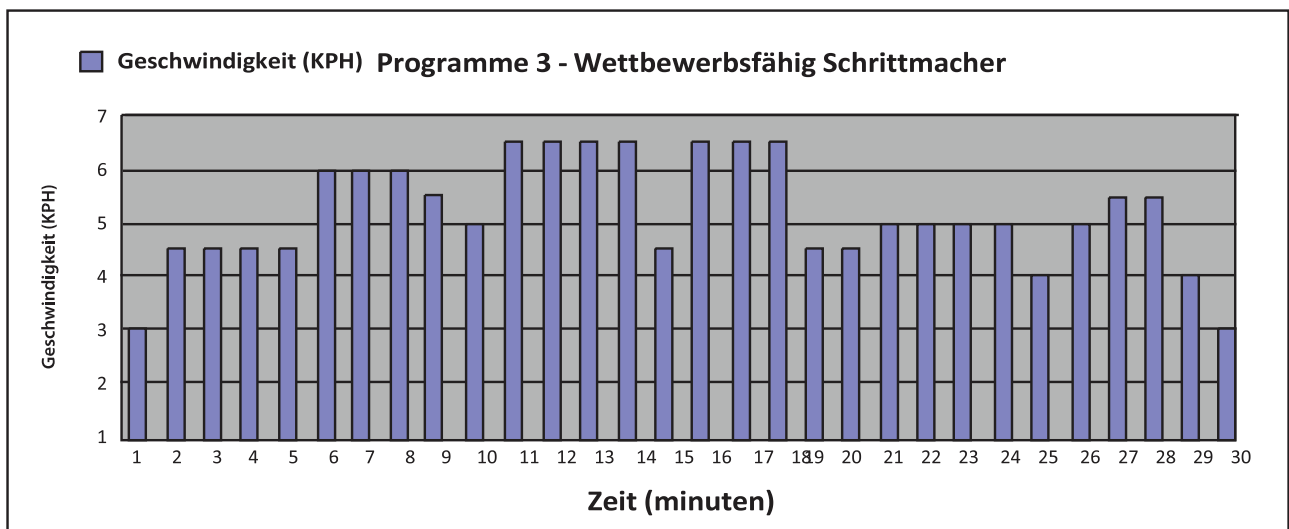
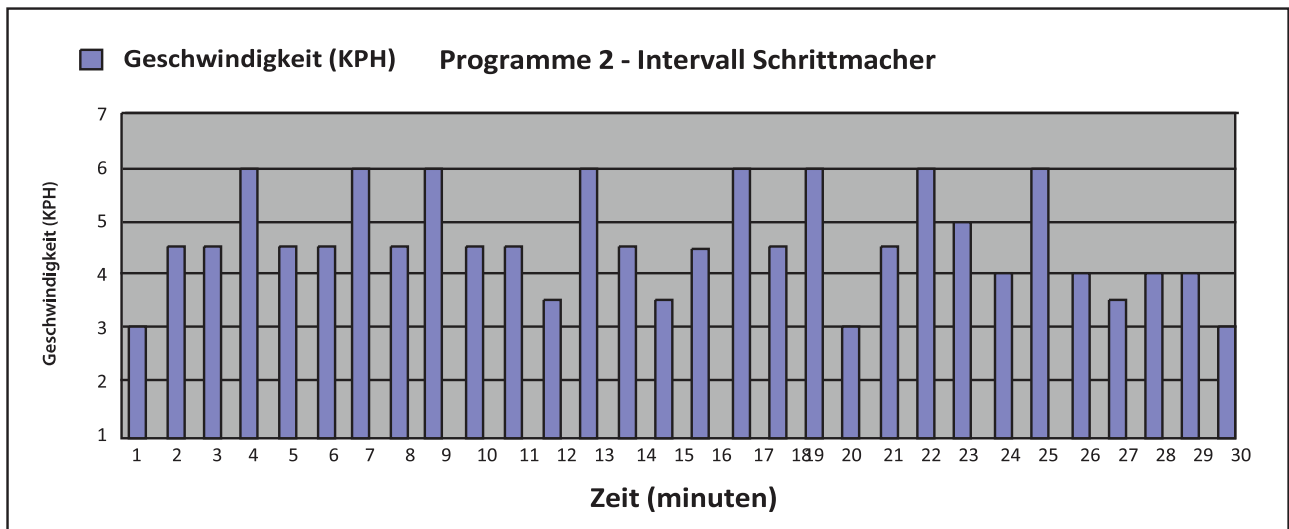

4. WARTUNG

Angemessene Reinigung / Schmierer sollte erfolgen, um die Lebensdauer des Geräts zu verlängern. Die Leistung wird maximiert, wenn der Gürtel und Matte sind so sauber wie möglich gehalten werden.

ACHTUNG: Das Band spielt eine wichtige Rolle bei der Funktion und Lebensdauer Ihres Laufbandes. Es ist deshalb wichtig es ständig zu Ölen. Wenn Sie das Gerät nicht regelmäßig einölen, kann es seine Garantie verlieren!

ACHTUNG: Ziehen Sie immer den Netzstecker vor der Wartung!

ACHTUNG: Ziehen Sie den Netzstecker immer bevor Sie das Laufband abbauen.

4.1 Allgemeine Reinigung

Verwenden Sie ein weiches, feuchtes Tuch, um den Rahmen des Bandes, den Bereich zwischen der Bandkante und dem Rahmen abzuwischen. Um das Band zu reinigen, genügt ein normaler Reiniger und ein Weicher Schwamm. Das Band sollte mindestens einmal im Monat gereinigt werden. Lassen Sie das Band vollständig, trocknen bevor Sie es in Betrieb nehmen.

Saugen Sie mindestens einmal im Monat unter Ihrem Laufband, um es vor Staub und Haare zu schützen. Einmal im Jahr, sollte die Motorabdeckung abgenommen werden um Schmutzansammlungen zu beseitigen.

4.2 Allgemeine Pflege

- Überprüfen Sie Teile auf Verschleiß vor dem Gebrauch.
- Wechseln Sie das Band, wenn es Risse aufweist
- Wenn Sie Fragen haben kontaktieren Sie uns jederzeit unter www.dogpacer.com

Achten Sie darauf, Bodenbeläge zu schützen. Das Laufband ist eingefettet und es kann so zu Flecken auf Ihrem Bodenbelag kommen.

4.3 Einfetten

Die Reibung des Bands kann eine wichtige Rolle in der Funktion und der Lebensdauer Ihres Laufbands spielen, deswegen muss es ständig geschmiert werden um die Nutzungsdauer von Ihrem Laufband zu verlängern.

Sie sollten das Band nach den ersten 40 Stunden einfetten. Wir empfehlen Ihnen folgenden Zeitplan:

Leichte Anwendung (weniger als 3 Stunden pro Woche) alle 6 Monate

Mittlere Nutzung (3-5 Stunden pro Woche) alle 3 Monate

Starke Nutzung (mehr als 5 Stunden pro Woche) alle 6-8 Wochen.

Tipps zum Einfetten:

1. Verwenden Sie ein weiches, trockenes Tuch, um den Bereich zwischen dem Band und dem Untergrund abzuwischen.
2. Tragen Sie das Schmiermittel gleichmäßig auf die Innenseite des Bandes und den Untergrund auf. (Stellen Sie dabei sicher, dass die Maschine ausgeschaltet und der Strom abgeschaltet ist).
3. Geschmiert werden außerdem die vorderen und hinteren Rollen, um sie auf ihrer gleichbleibenden Leistung zu halten.

Wenn das Laufband sauber gehalten wird, ist es möglich, es mehr als 1200 Stunden zu benutzen ohne es zusätzlich einzufetten.

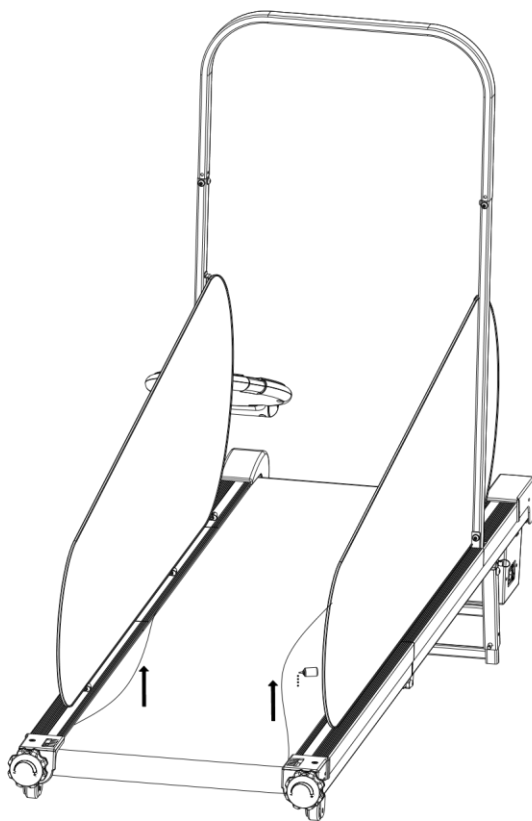

Lösen Sie die hintere Walze leicht, heben Sie beide Seiten des Bandes an und fetten Sie dann in einer "Z"-Form die Mitte des Bandes ein. Lassen Sie das Band danach auf niedriger Geschwindigkeit für 2 Minuten laufen.

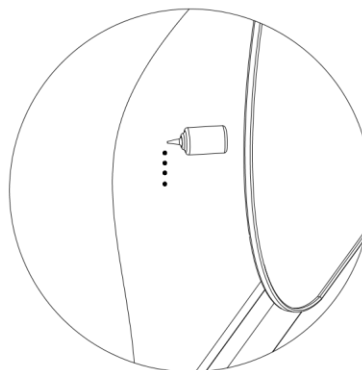

4.4 Wie Sie überprüfen, ob das Laufband eingefettet werden muss

1. Trennen Sie die Stromversorgung.
2. Legen Sie den dogPACER auf die Seite.
3. Fühlen Sie die Rückseite des Laufbandes.

Wir empfehlen Ihnen, ein Spray auf Silikonbasis verwenden, um Ihren dogPACER Laufband zu schmieren. Diese können bei Ihrem örtlichen Sportfachhändler oder einem örtlichen Baumarkt erworben werden.

Vor Arbeiten an dem Laufband, ist sicherzustellen, dass das Gerät ausgeschaltet ist und der Stecker von der Stromquelle entfernt wurde.

**Verwenden Sie keine Verlängerungskabel,
da es zu Leistungsabfall und Versagen führen kann**

5. FEHLERSUCHE

Das Laufband schaltet sich im Falle einer elektrischen Störung automatisch aus, um Verletzungen für den Benutzer und Schäden an der Maschine zu verhindern.

Wenn das Gerät weiterhin nicht richtig funktioniert, ziehen Sie das Netzkabel für 1 Minute, dann stecken Sie den Netzschalter wieder ein und probieren es noch einmal.

5.1 Alarmsignale

E0: Sicherheitsschlüssel ist nicht eingesteckt

Stecken Sie den Sicherheitsschlüssel ein

Kein Strom

1. Überprüfen Sie die Steckdose (Stecken Sie ein anderes Gerät in die Steckdose, um zu überprüfen ob diese funktioniert).
2. Überprüfen Sie das Netzkabel (Eventuell müssen Sie es von einem Elektriker überprüfen lassen).
3. Für weitere Fragen kontaktieren Sie uns unter eu@dogpacer.com

6. ANWENDUNG (einige Dinge, die Sie beachten sollten)

- Fragen Sie Ihren Tierarzt vor Gebrauch, um sicherzustellen, dass Ihr Haustier gesund genug ist um das Training auf dem dogPACER zu starten. Wenn Ihr Hund frühere Erkrankungen hatte wie z.B. Herz/Lunge Krankheiten oder orthopädische Probleme, lassen Sie Ihr Haustier von Ihrem Tierarzt untersuchen.
- Vergewissern Sie sich, dass Ihr Haustier vorher auf der Toilette war, bevor Sie mit dem Training beginnen (Wir wollen keine Unfälle ...)
- Beginnen Sie immer langsam. Beginnen Sie mit einer langsamen Schrittgeschwindigkeit für ca. 5-10 Minuten für die ersten paar Mal, steigern Sie es danach auf 2-Minuten, sodass sich Ihr Haustier langsam auf dem dogPACER wohl fühlt. Sobald Ihr Haustier sich dran gewöhnt hat, kann es 20 Minuten laufen und später zu einer höheren Geschwindigkeit von 0,8-1,0 km/h geführt werden. Achten Sie darauf, wie Ihr Haustier die Übung toleriert. Wenn Sie Ihr Haustier beginnt, Anzeichen von Stress zu zeigen, verlangsamen Sie die Geschwindigkeit oder lassen Sie Ihr Haustier eine Pause machen.
- Starten Sie mit normaler Geschwindigkeit fuer 5 Minuten und erhöhen Sie dann auf die gewünschte Trainingsgeschwindigkeit.
- Seien Sie konsequent und engagiert. Ihr Haustier sollte täglich trainiert werden, nicht nur am Wochenende!
- Alter und Rasse spielen dabei eine wichtige Rolle. Kleinere und ältere Hunde können so lange laufen wie ein erst 3 Jahre alter Labrador, Sie und Ihr Tierarzt sind in der Lage, dies am besten zu beurteilen. Normale Haustiere sollten ca. 30-40 Minuten Bewegung täglich bekommen. Fuer einige Tiere ist es besser das Training auf 2x 30-Minuten am Tag aufzuteilen.
- Beaufsichtigen Sie Ihr Tier immer auf dem dogPACER. Leinen Sie Ihr Haustier nie an den dogPACER an und lassen es dann alleine.
- Wenn Ihr Haustier übergewichtig ist, kombinieren Sie Ihr Trainingsprogramm mit einer richtigen Ernährung. Sprechen Sie mit Ihrem Tierarzt über Richtlinien für die richtige Ernährung Ihres Haustiers.
- Stellen Sie sicher, dass Ihr Haustier genug Wasser vor und nach dem Training zur Verfügung hat.
- Trainieren Sie keine Welpen unter 6 Monaten bei kleinen Rassen und bei größeren Rassen nicht unter 9 Monaten. Überforderung der Gelenke, Knochen und Knorpel im Entwicklungsprozess können zu späteren Beeinträchtigungen führen. Führen Sie Welpen spielerisch an das Laufband heran. Wie z.B. mit 5-Minuten-Schritten.

- Trainieren Sie Ihr Haustier nicht nach einer Mahlzeit. Warten Sie mindestens 1 Stunde nach der Mahlzeit.
- Wenn Ihr Hund eine kurze / flache Schnauze hat, wie z.B. Bulldoggen, Shih Tzu, Pekinese, Mops, oder kurzbeinig wie z.B. Dackel oder Beagle dürfen Sie nicht übereifrig mit dem Laufband sein. Achten Sie immer auf Anzeichen von Überforderung oder Müdigkeit. Wenn Sie keuchen, verlangsamen oder zurückfallen, halten Sie das Laufband an geben Sie Ihrem Haustier eine Pause. Mehrere kurze Einheiten sind in diesem Fall von Vorteil.
- Der dogPACER ist ein guter Weg, um Ihr Haustier fit zu halten, er ist kein Ersatz für den normalen Spaziergang. Ihr Tier sollte täglich Kontakt mit anderen Hunden und Bewegung im Freien haben.

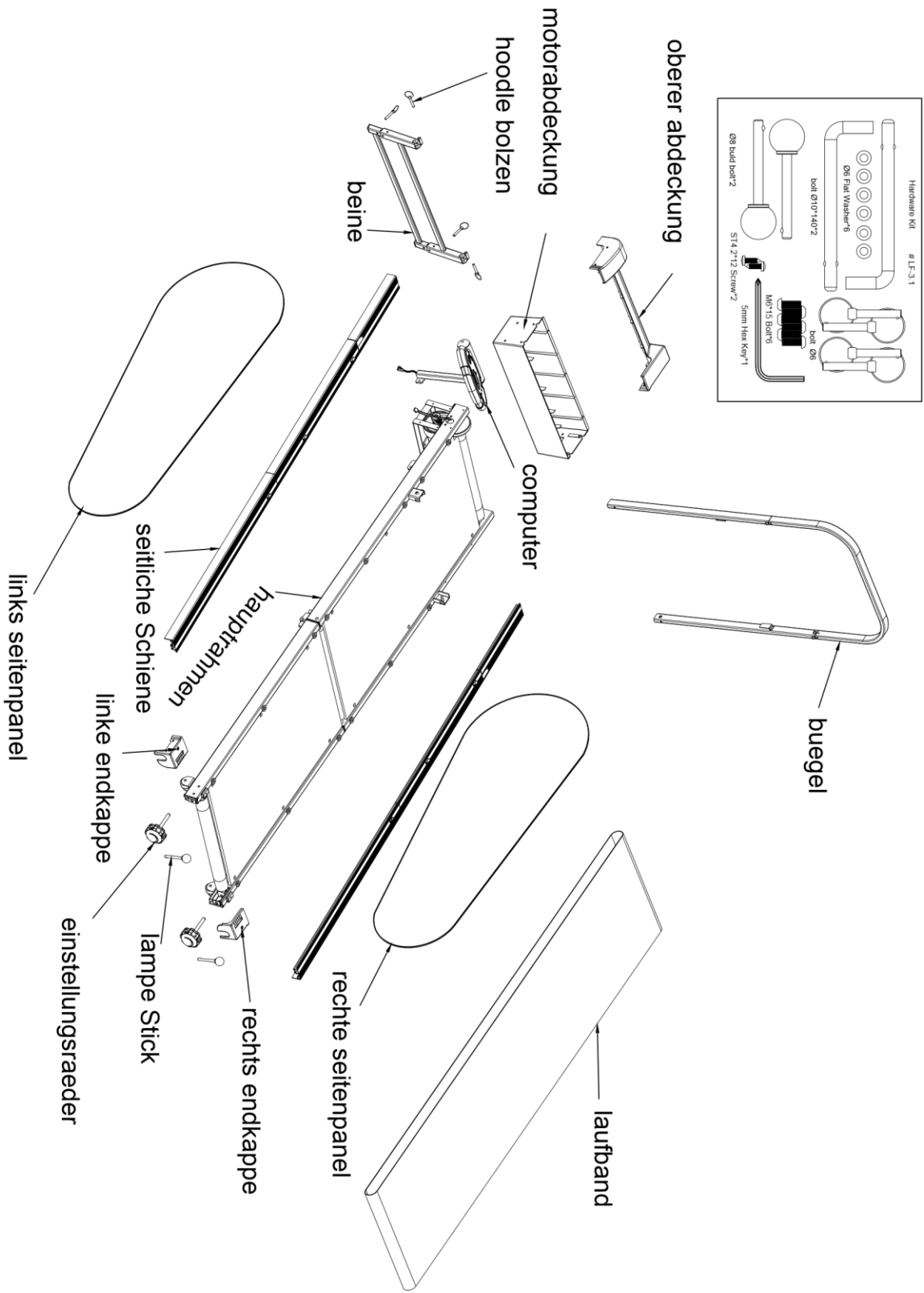

Teileübersicht